

Задание для группы 2
(17 Сибирская заочная олимпиада по оригами 2014 год)

Зайка

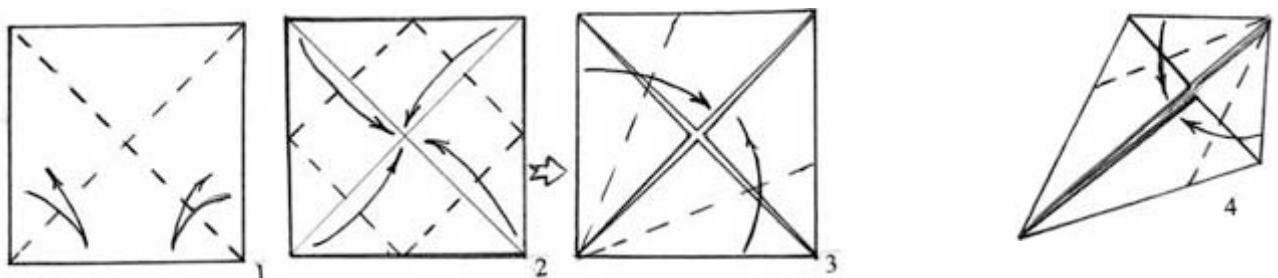

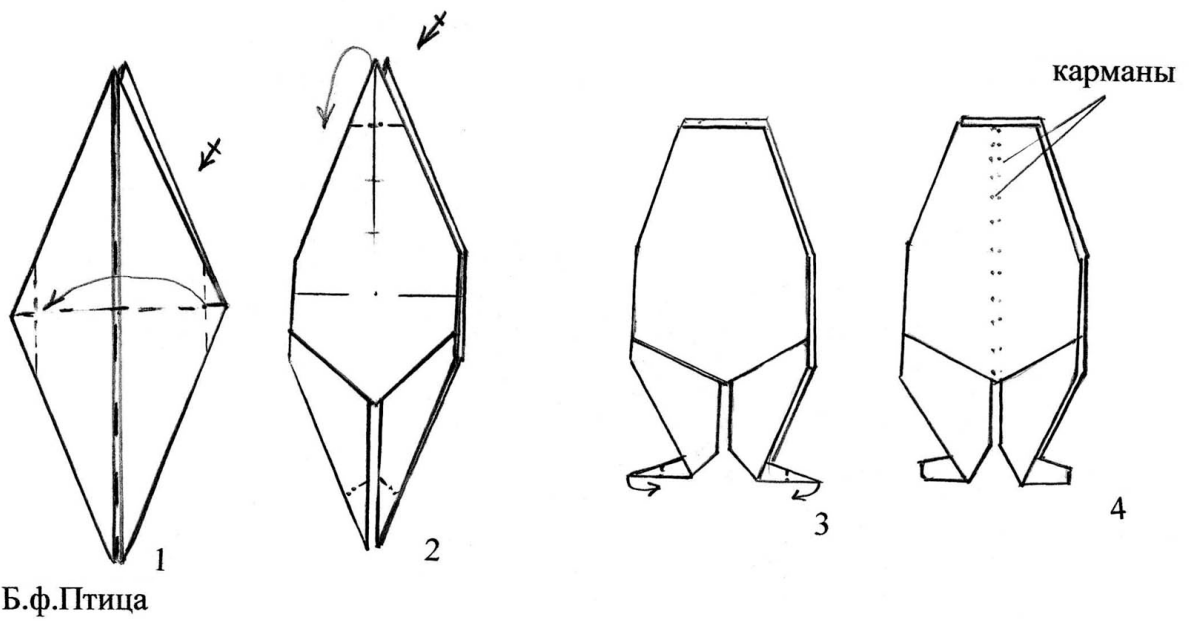
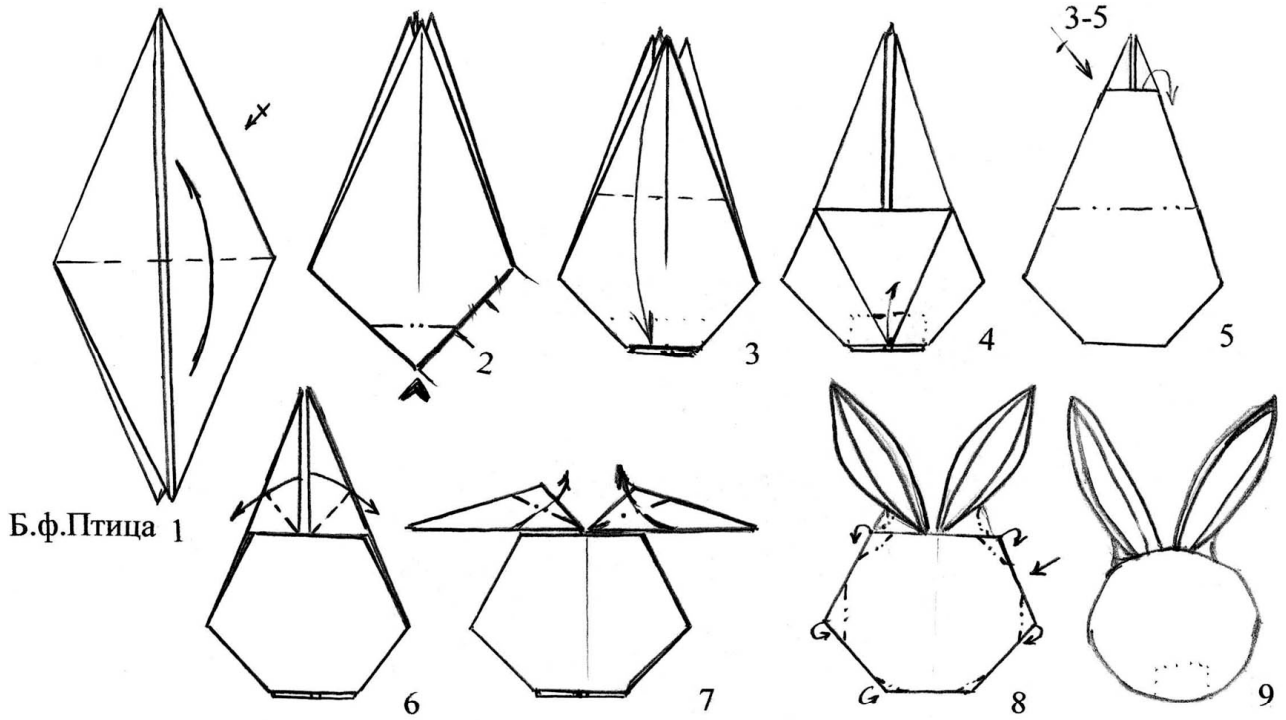
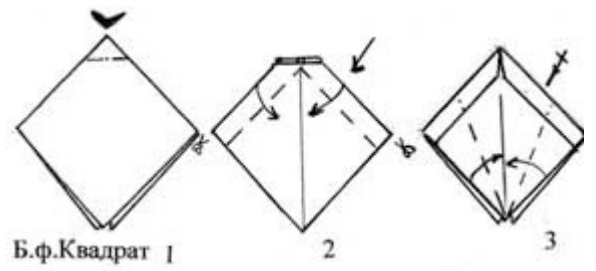
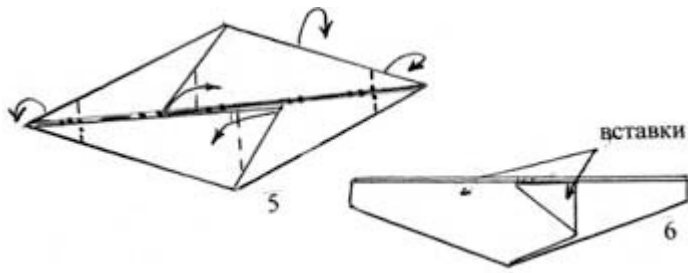

Бант из квадрата $\frac{1}{4}$ квадрата туловища.

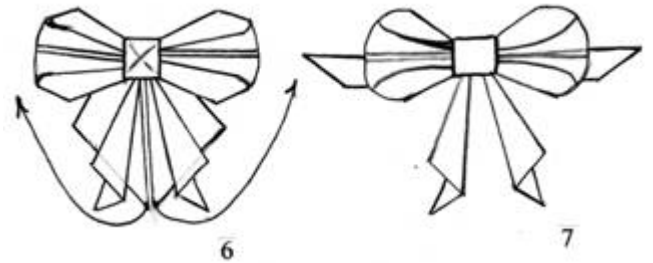
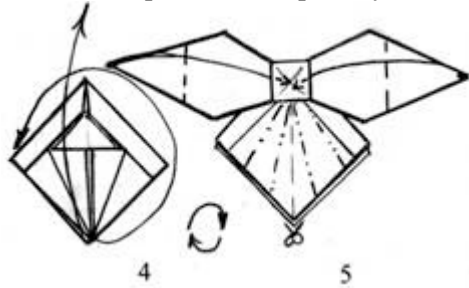

Сборка Зайчика



1. Передние лапы вставить в туловище и заправить вставки в карманы.
2. Собрать туловище и голову, подклеить.
3. Закрепить бант на шее.

Пакет

